

IS004S 反向串口共享器

可以支持多台 MODBUS 主機對同一台從設備的存取動作. 在普通的應用環境底下一台 MODBUS 主機可以透過問答的方式來控制多台從設備沒有問題. 但是如果由多台 MODBUS 主機來存取同一台從設備可能就會出現衝突的問題. 這個時候就需要 IS004S 反向串口共享器來幫忙解決衝突問題.

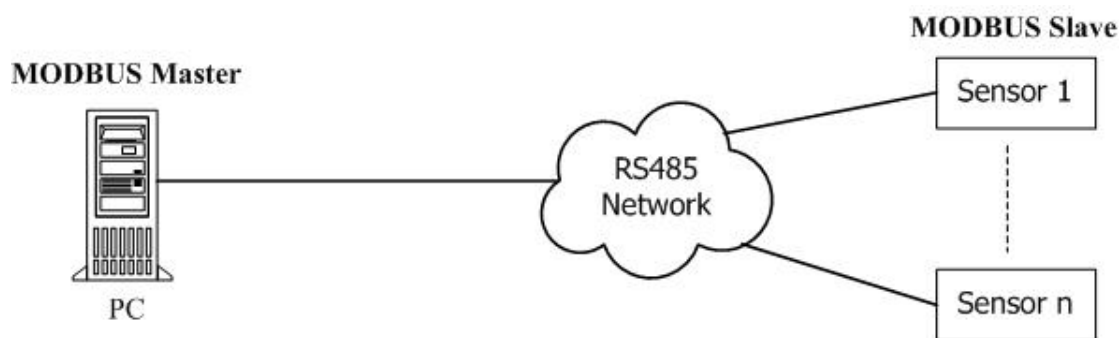

我們採用儲存及轉發的相互握手方式在 IS004S 盒上面. 我們先讓一台 MODBUS 主機先進行與從設備的對話過程, 結束現有對話過程後再由另一個等待中的 MODBUS 主機進行對話過程. 整個過程就好像每一台 MODBUS 主機擁有該台設備如同整個應用環境只有自己這台主機一樣.

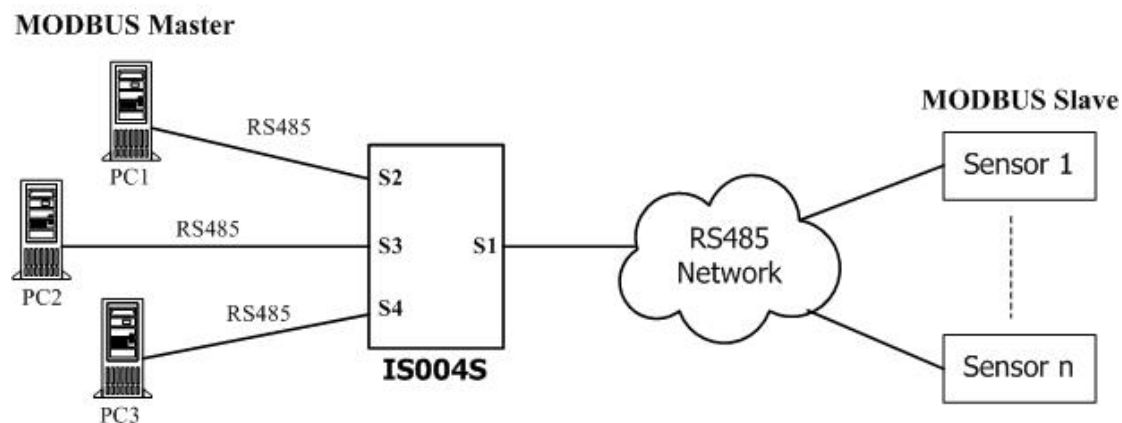

IS400S 盒可以支持 RS232 應用環境. IS004S 盒可以支持 RS485 應用環境而且每個串口間都提供光電地電位隔離功能.

整個應用唯一的限制是主機與設備間的每次對答時間不可太長到每台主機可等待回答的時間.